

Уважаемые коллеги!

ООО «Протон» - официальный дилер по продуктам серии С7Н с торговой маркой SITRAK. Благодарим Вас за интерес к технике и за обращение в нашу компанию!

Наши клиенты в заботливых руках: мы помогаем в предпродажной подготовке, качественно осуществляем гарантийное и сервисное обслуживание на нашей станции технического обслуживания в г. Магнитогорск.

Специалисты компании всегда готовы оказать профессиональную и грамотную помощь на всех этапах сотрудничества.



Тягач SITRAK C7H 4x2 ZZ4186V391HE

ОСНОВНЫЕ ДАННЫЕ*

Снаряженная масса, кг	8400
Нагрузка на ССУ кг	9600
Полная масса автопоезда, кг	52000
Тех. допустимая полная масса, кг	18000
На переднюю ось, кг	7000
На заднюю ось, кг	13 000**
Высота ССУ JOST 2", мм	150



ДВИГАТЕЛЬ Модель MC13.48-50 (Лицензия MAN D26)

- ▲ Норма токсичности EBPO V
- ▲ Мощность 480 л.с.
- ▲ Крутящий момент 2 300 Нм при 1050...1400 мин
- ▲ Круиз-контроль
- ▲ Моторный тормоз (EVB)
- ▲ Топливная система Bosch Common Rail

ТРАНСМИССИЯ

- ▲ Колесная формула 4x2
- ▲ Коробка передач роботизированная HW25716XAL 16+2 передачи
- ▲ КОМ HW70 (аналог NH4с, 700N*m)
- ▲ Ретардер
- ▲ Ведущий мост с гипоидной передачей (лицензия MAN)
- ▲ Пер.отношение главной передачи i=2,71
- ▲ Блокировка дифференциала заднего моста

ШАССИ

- ▲ Подвеска передняя - параболические рессоры 7 т.
- ▲ Подвеска задняя - пневматическая 13 т.
- ▲ Стабилизаторы поперечной устойчивости
- ▲ Топливный бак алюминиевый 860 + 400 л.
- ▲ Рулевое управление Bosch
- ▲ Электронная тормозная система EBS WABCO
- ▲ Дисковые тормоза
- ▲ Шины 315/70, R22,5
- ▲ Пластиковый бампер
- ▲ Электронная система курсовой устойчивости ESC
- ▲ Рама (лицензия MAN), лонжероны 270x85x8 мм

КАБИНА

- ▲ C7H-G с 2 спальными местами (лицензия MAN)
- ▲ Новый интерьер кабины
- ▲ Панель приборов с цветным дисплеем 7,5 дюймов
- ▲ Мультимедиа с сенсорным экраном 12 дюймов
- ▲ USB, Bluetooth, Видеокамеры на 4 стороны
- ▲ Электрический насос подъема кабины
- ▲ Светодиодные фары ближнего и дальнего света
- ▲ Электростеклоподъемники боковых дверей
- ▲ Центральный замок с дистанционным управлением
- ▲ Кондиционер (автоматический климат-контроль)
- ▲ Люк на крыше с электроприводом
- ▲ Комфортное сидение водителя на пневмоподвеске с подогревом и вентиляцией
- ▲ Холодильник
- ▲ Многофункциональное рулевое колесо (кожаное)
- ▲ Верхний и боковые обтекатели

Дополнительные опции

- ▲ Аккумуляторы 2x240 Ач
- ▲ Топливный фильтр типа Fleetguard с электронасосом и подогревом
- ▲ Электродогрев зеркал заднего вида
- ▲ Автономный отопитель кабины 4 кВт
- ▲ Предпусковой подогреватель от 9 кВт***
- ▲ Дополнительная теплоизоляция кабины

* изображения, массы и размеры могут отличаться в зависимости от фактической комплектации автомобиля и внесенным заводом-изготовителем изменений

** технически возможная

*** опция, устанавливается за дополнительную плату

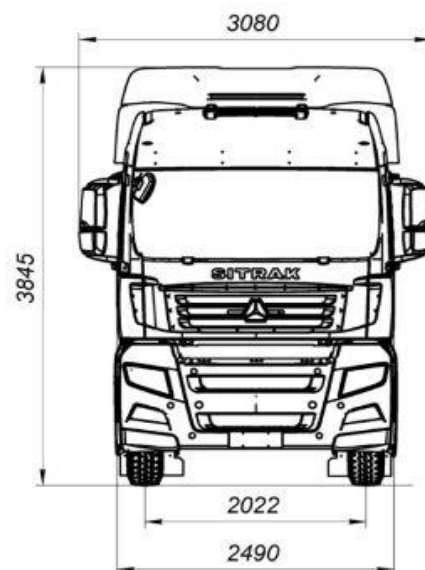
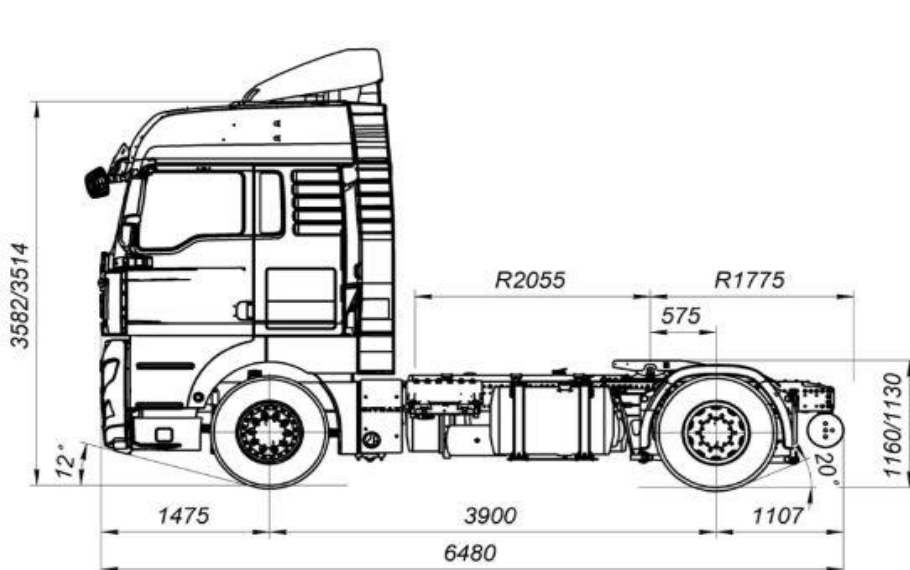

Тягач SITRAK C7H 4x2 ZZ4186V391HE

