

Уважаемые коллеги!

ООО «Протон» - официальный дилер по продуктам серии С7Н с торговой маркой SITRAK. Благодарим Вас за интерес к технике и за обращение в нашу компанию!

Наши клиенты в заботливых руках: мы помогаем в предпродажной подготовке, качественно осуществляем гарантийное и сервисное обслуживание на нашей станции технического обслуживания в г. Магнитогорск.

Специалисты компании всегда готовы оказать профессиональную и грамотную помощь на всех этапах сотрудничества.



Тягач SITRAK C7H 6×6 ZZ4406V395ME

ОСНОВНЫЕ ДАННЫЕ*

Снаряженная масса, кг	11 500
Нагрузка на ССУ кг	21 500**
Полная масса автопоезда, кг	до 90 000
Тех. допустимая полная масса, кг	33 000**
Нагрузка на переднюю ось, кг	8 000**
Нагрузка на заднюю тележку, кг	13 000**
Высота ССУ JOST 3.5", мм	180



ДВИГАТЕЛЬ Модель MC13.48-50 (Лицензия MAN D26)

- ▲ Норма токсичности EBPO V
- ▲ Мощность 480 л.с.
- ▲ Крутящий момент 2 300 Нм при 1050...1400 мин
- ▲ Круиз-контроль
- ▲ Моторный тормоз (EVB)
- ▲ Топливная система Bosch Common Rail

ТРАНСМИССИЯ

- ▲ Колесная формула 6x6
- ▲ Коробка передач ZF 16S2530TO 16+2 передачи
- ▲ КОМ NH/4с
- ▲ Раздаточная коробка G252 (лицензия MAN)
- ▲ Ведущие мосты (лицензия MAN)
- ▲ Пер.отношение главной передачи i=4,83

ШАССИ

- ▲ Подвеска передняя - рессорная 4л. 9,5т
- ▲ Подвеска задняя - рессорная 16л. 2x16т.
- ▲ Стабилизаторы поперечной устойчивости всех осей
- ▲ Топливный бак алюминиевый 600 л.
- ▲ Рулевое управление Bosch
- ▲ Электронная тормозная система EBS WABCO
- ▲ Барабанные тормоза
- ▲ Шины 315/80, R22,5
- ▲ Рама (лицензия MAN), лонжероны 270x85x10 мм

КАБИНА

- ▲ C7H-F со спальным местом (лицензия MAN)
- ▲ Электрический насос подъема кабины
- ▲ Пружинная подвеска кабины с амортизаторами
- ▲ Электростеклоподъемники боковых дверей
- ▲ Центральный замок
- ▲ Пластиковое моющееся покрытие пола и обивки дверей
- ▲ Кондиционер (автоматический климат-контроль)
- ▲ Люк на крыше механический
- ▲ Магнитола MP5. Сенсорный экран 6,2 дюйма. USB. Bluetooth.
- Видеокамеры на 4 стороны
- ▲ Комфортное сидение водителя с пневмоподвеской и подогревом
- ▲ Многофункциональное рулевое колесо

ПАКЕТ ДЛЯ ТЯЖЕЛЫХ ДОРОЖНЫХ УСЛОВИЙ

- ▲ Составной стальной бампер из 3-х частей
- ▲ Центральная буксировочная проушина впереди
- ▲ Блокировка межосевых и межколесных дифференциалов
- ▲ Защитные решетки передних фар
- ▲ Защита радиатора спереди и снизу
- ▲ Фара рабочего освещения
- ▲ Дополнительные противотуманные фары

Дополнительные опции

- ▲ Аккумуляторы 2x240 Ач
- ▲ Топливный фильтр типа Fleetguard с электронасосом и подогревом
- ▲ Электроподогрев зеркал заднего вида
- ▲ Автономный отопитель кабины 4 кВт
- ▲ Предпусковой подогреватель от 9 кВт***
- ▲ Утепление кабины***

* изображения, массы и размеры могут отличаться в зависимости от фактической комплектации автомобиля и внесенным заводом-изготовителем изменений

** технически возможная

*** опция, устанавливается за дополнительную плату

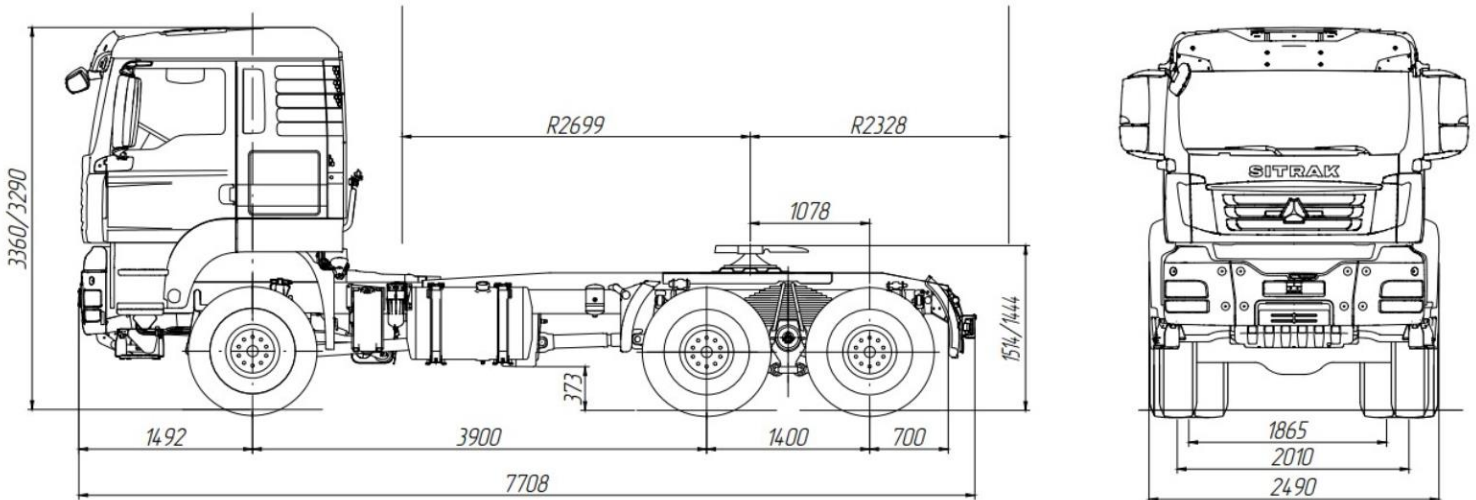

Благодарим Вас за внимание, проявленное к нашему предложению.

Будем рады ответить на все ваши вопросы и предоставить необходимую дополнительную информацию.