

Уважаемые коллеги!

ООО «Протон» - официальный дилер по продуктам серии С7Н с торговой маркой SITRAK. Благодарим Вас за интерес к технике и за обращение в нашу компанию!

Наши клиенты в заботливых руках: мы помогаем в предпродажной подготовке, качественно осуществляем гарантийное и сервисное обслуживание на нашей станции технического обслуживания в г. Магнитогорск.

Специалисты компании всегда готовы оказать профессиональную и грамотную помощь на всех этапах сотрудничества.



Самосвал SITRAK C7H 8×4 ZZ3316V306ME V=22 куб. м КДМ

ОСНОВНЫЕ ДАННЫЕ*

Объем кузова, куб. м	22
Снаряженная масса, кг	18 500
Грузоподъемность	31 500**
Полная масса автопоезда, кг	до 50 000**
Нагрузка на передние оси, кг	19 000**
Нагрузка на заднюю тележку, кг	32 000**



ДВИГАТЕЛЬ Модель MC13.48-50 MAN

- ▲ Норма токсичности Евро V
- ▲ Мощность 480 л.с.
- ▲ Крутящий момент 2 300 Нм при 1050...1400 мин
- ▲ Круиз-контроль
- ▲ Моторный тормоз (EVB)
- ▲ Топливная система Bosch Common Rail

ТРАНСМИССИЯ

- ▲ Колесная формула 8x4
- ▲ Коробка передач роботизированная TRAXON ZF12TX2620TD
- ▲ Ведущие мосты планетарные (лицензия MAN)
- ▲ Пер.отношение главной передачи i=4,2
- ▲ Блокировка межосевого и межколесных дифференциалов
- ▲ 2 механизма отбора мощности для привода гидравлики самосвального и коммунального оборудования: от маховика двигателя (не зависящая от КПП) и NH4c

ШАССИ

- ▲ Подвеска передняя - параболические рессоры 2 x 9,5 т.
- ▲ Подвеска задняя - трапециевидные рессоры 2 x 16 т.
- ▲ Стабилизаторы поперечной устойчивости 1 и 4 оси
- ▲ Топливный бак алюминиевый 400 л.
- ▲ Рулевое управление Bosch
- ▲ Электронная тормозная система EBS WABCO
- ▲ Барабанные тормоза
- ▲ Шины 315/80, R22,5
- ▲ Стальной бампер из 3-х частей
- ▲ Защита радиатора ДВС
- ▲ Электронная система курсовой устойчивости ESC
- ▲ Рама лонжероны 300 мм, толщина 8 мм с усилителем 8 мм в задней части

КАБИНА

- ▲ С7H-M с раскладным спальным местом (лицензия MAN)
- ▲ Электрический насос подъема кабины
- ▲ Пружинная подвеска кабины с амортизаторами
- ▲ Электростеклоподъемники боковых дверей
- ▲ Кондиционер
- ▲ Люк на крыше механический
- ▲ Магнитола MP5. Сенсорный экран 6,2 дюйма. USB. Bluetooth.
- Видеокамеры на 4 стороны
- ▲ Комфортное сидение водителя с пневмоподвеской и подогревом

КУЗОВ

- ▲ Объем 22 куб.м, подготовлен под установку в кузове пескоразбрасывательного оборудования и использования в качестве КДМ
- ▲ Обогрев кузова выхлопными газами
- ▲ Размер кузова 6100*2300*1650 мм
- ▲ Козырек над 1/3 кабины
- ▲ Материал кузова износостойкая сталь K450, пол 7 мм, борта 6 мм
- ▲ Гидрооборудование HVA
- ▲ Крепление запасного колеса с лебедкой подъема на передней стенке кузова
- ▲ Автоматические замки заднего борта, лестница

Дополнительные опции

- ▲ Аккумуляторы 2x240 Ач
- ▲ Топливный фильтр типа Fleetguard с электронасосом и подогревом
- ▲ Автономный отопитель кабины 4 кВт
- ▲ Предпусковой подогреватель от 9 кВт***
- ▲ Утепление кабины***

* изображения, массы и размеры могут отличаться в зависимости от фактической комплектации автомобиля и внесенным заводом-изготовителем изменений

** технически возможная

*** опция, устанавливается за дополнительную плату

6100x2300x1650

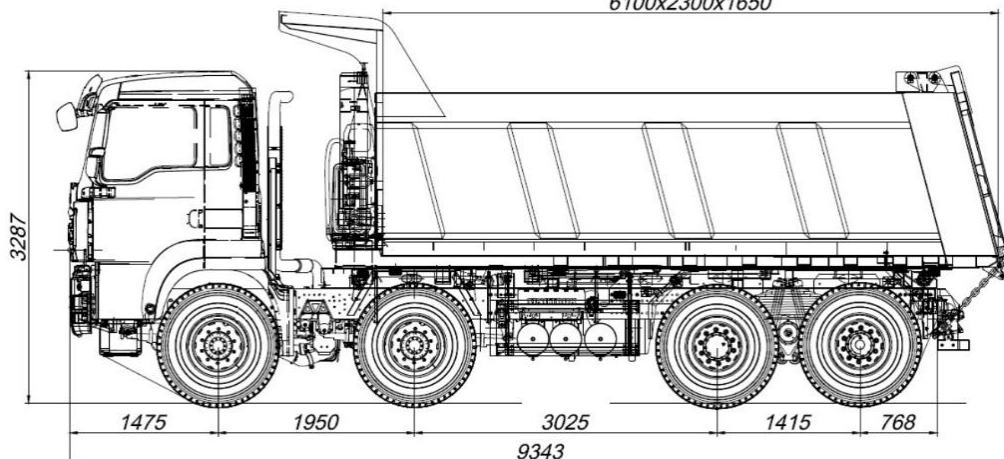

2900

